

Unterbauelemente

Sitzarbeitshöhe 750 mm

- O = Offen
- FL = Flügeltür links
- FR = Flügeltür rechts
- SFL = Schubkasten, Flügeltür links
- SFR = Schubkasten, Flügeltür rechts
- A2 = 2 Auszüge
- S3 = 3 Schubkästen
- S4 = 4 Schubkästen
- SMH = Schubkasten, Materialauszug, Hängeregistratur
- FLI = Flügeltür links, Installation
- FRI = Flügeltür rechts, Installation
- F2 = 2 Flügeltüren
- S2F2 = 2 Schubkästen, 2 Flügeltüren
- F2l = 2 Flügeltüren, Installation
- Optionales Schriftschild für System-Bügelgriff

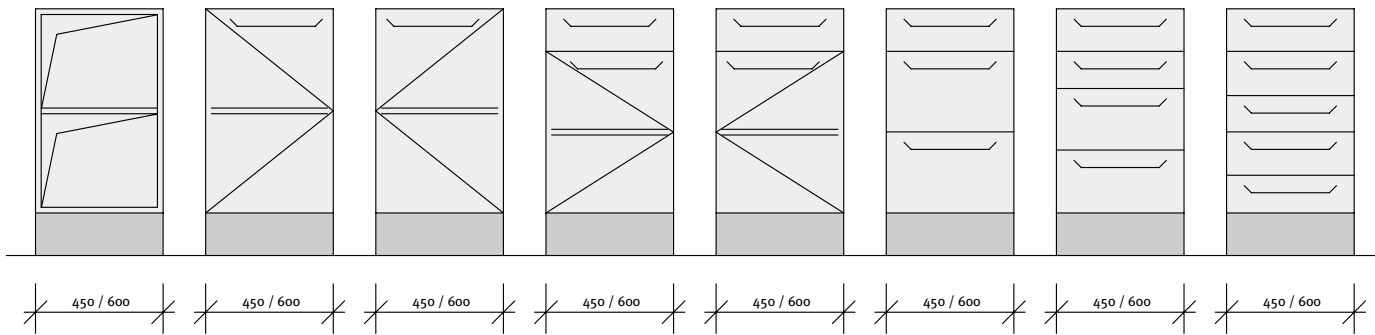

O FL FR SFL SFR S3 S4 S5

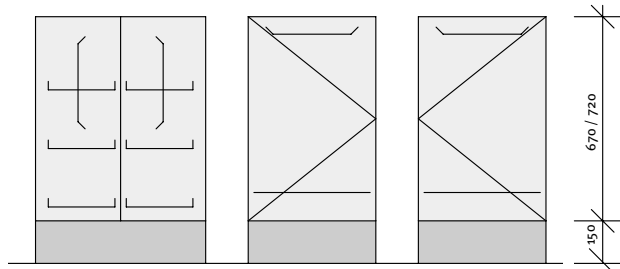

Z2 FLI FRI

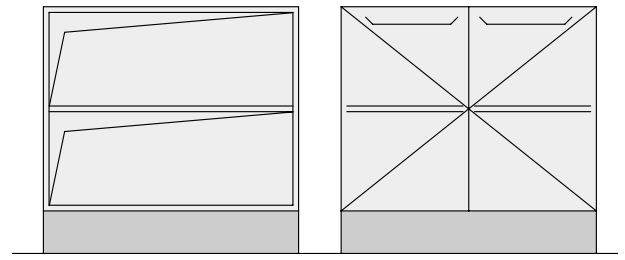

O F2

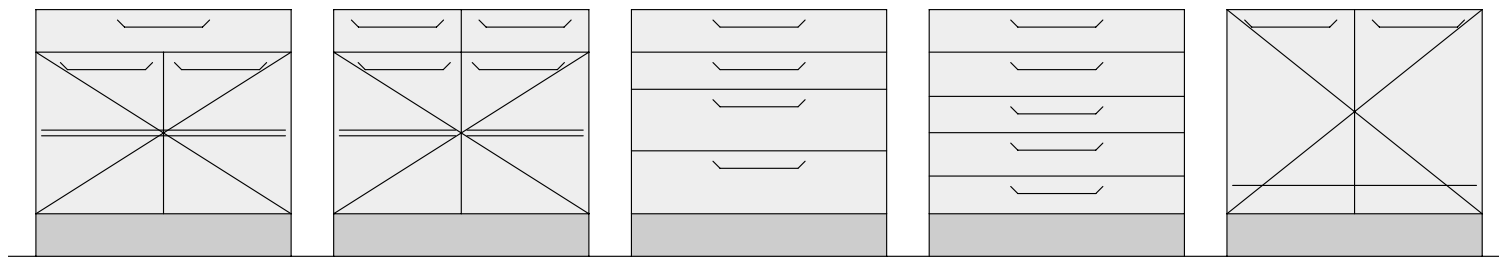

SF2 S2F2 S4 S5 F2I

Unterbaulemente

Steharbeitshöhe 900 mm

- O = Offen
- FL = Flügeltür links
- FR = Flügeltür rechts
- SFL = Schubkästen, Flügeltür links
- SFR = Schubkästen, Flügeltür rechts
- S3 = 3 Schubkästen
- S4 = 4 Schubkästen
- S5 = 5 Schubkästen
- Z2 = 2 Ziehschrankauszüge
- FLI = Flügeltür links, Installation
- FRI = Flügeltür rechts, Installation
- F2 = 2 Flügeltüren
- SF2 = Schubkästen, 2 Flügeltüren
- S2F2 = 2 Schubkästen, 2 Flügeltüren
- F2I = 2 Flügeltüren, Installation
- S5FL = 5 Schubkästen, Flügeltür links
- S5FR = 5 Schubkästen, Flügeltür rechts
- Optionales Schriftschild für System-Bügelgriff

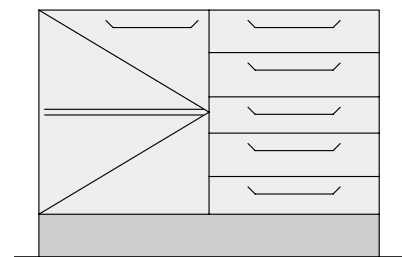

S5FL

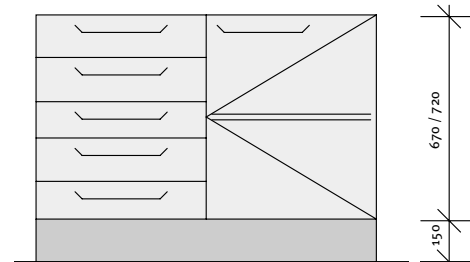

S5FR